

Dimensioni d'ingombro - Overall dimensions - Aussenmasse - Encombrement

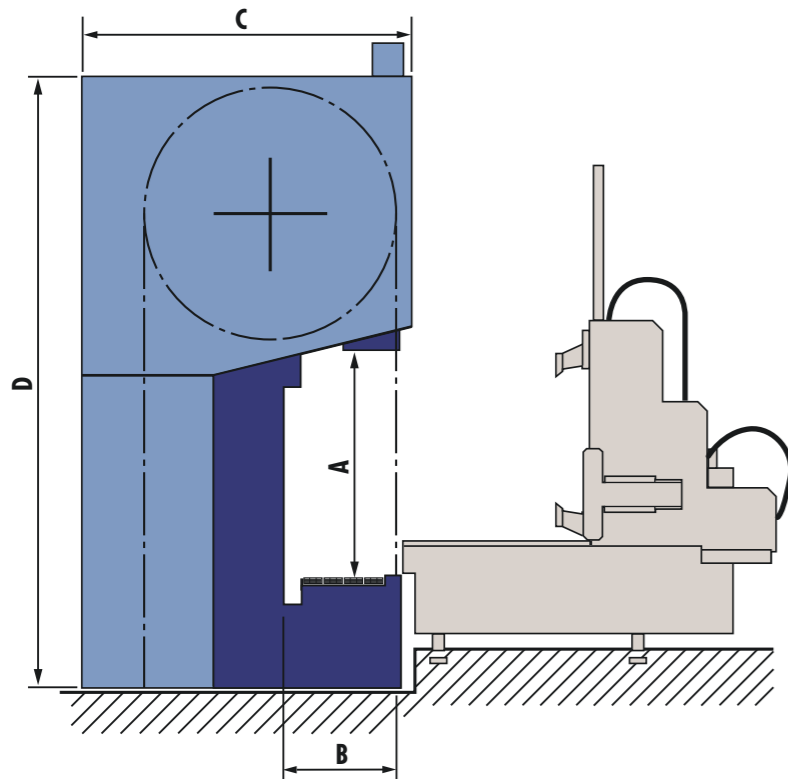

Mod.		SIF	SLF	SMF	
A	mm	S	1300	1300	1640
		M	1630	1630	-
		H	1940	1940	2155
B	mm	870	970	1000	
C	mm	2100	2300	2500	
D	mm	S	3550	3800	4600
		M	3880	4130	-
		H	4190	4440	5120

S = Standard M = Media / Medium / Mittel / Moyen H = Alta / High / Hoch / Haut

Caratteristiche tecniche - Technical data - Technische Eigenschaften - Caractéristiques techniques

Mod.			SIF	SLF	SMF
Diametro volani Flywheels diameter	Rollendurchmesser Diamètre des volants	mm	1600	1800	2000
Fascia volani Flywheel face width	Blattauflegebreite der Rollen Largeur de frette	mm	245	245	295
Dimensioni lama Blade dimension	Abmessungen der Sägeblätter Dimension de la lame	mm	260x1.47/1.65/1.83	260x1.65/1.83	311x2.11
Lunghezza lama min/max Min/max blade length	Min/max. Länge der Sägeblätter Longueur min/max de la lame	mm	S M H 10720/11100 11380/11750 12000/12380	11750/12130 12410/12780 13030/13400	13500/13900 - 14540/14930
Potenza motore principale Main motor power	Kraftbedarf des Hauptmotors Puissance du moteur principal	kW	75/90/110/132	90/110/132	132/160
Peso Weight	Gewicht Poids	kg	7800	8800	11000

La casa si riserva il diritto di apportare quelle modifiche che riterrà opportune per il miglioramento del prodotto. Misure e pesi non sono impegnativi.
The company reserves the right to make any modifications it considers opportune for the improvement of the product. Weights and measures are purely indicative and not binding.

Konstruktionsänderungen vorbehalten. Masse und Gewichte sind unverbindlich.
La maison se réserve le droit d'apporter d'éventuelles modifications qu'elle jugera pouvoir améliorer le produit. Les mesures et les poids ne sont qu'indicatifs.

0610

www.lineadue.net

COLONNA SEGATRONCHI
BAND SAW HEADRIG
MASCHINENSTÄNDER
BATI SCIE A GRUMES

SIF
SLF
SMF

IMPIANTI
PER SEGHIERIE

EQUIPMENT FOR
SAW MILLS

ANLAGEN FÜR
SÄGEWERKE

INSTALLATIONS
POUR SCIERIES

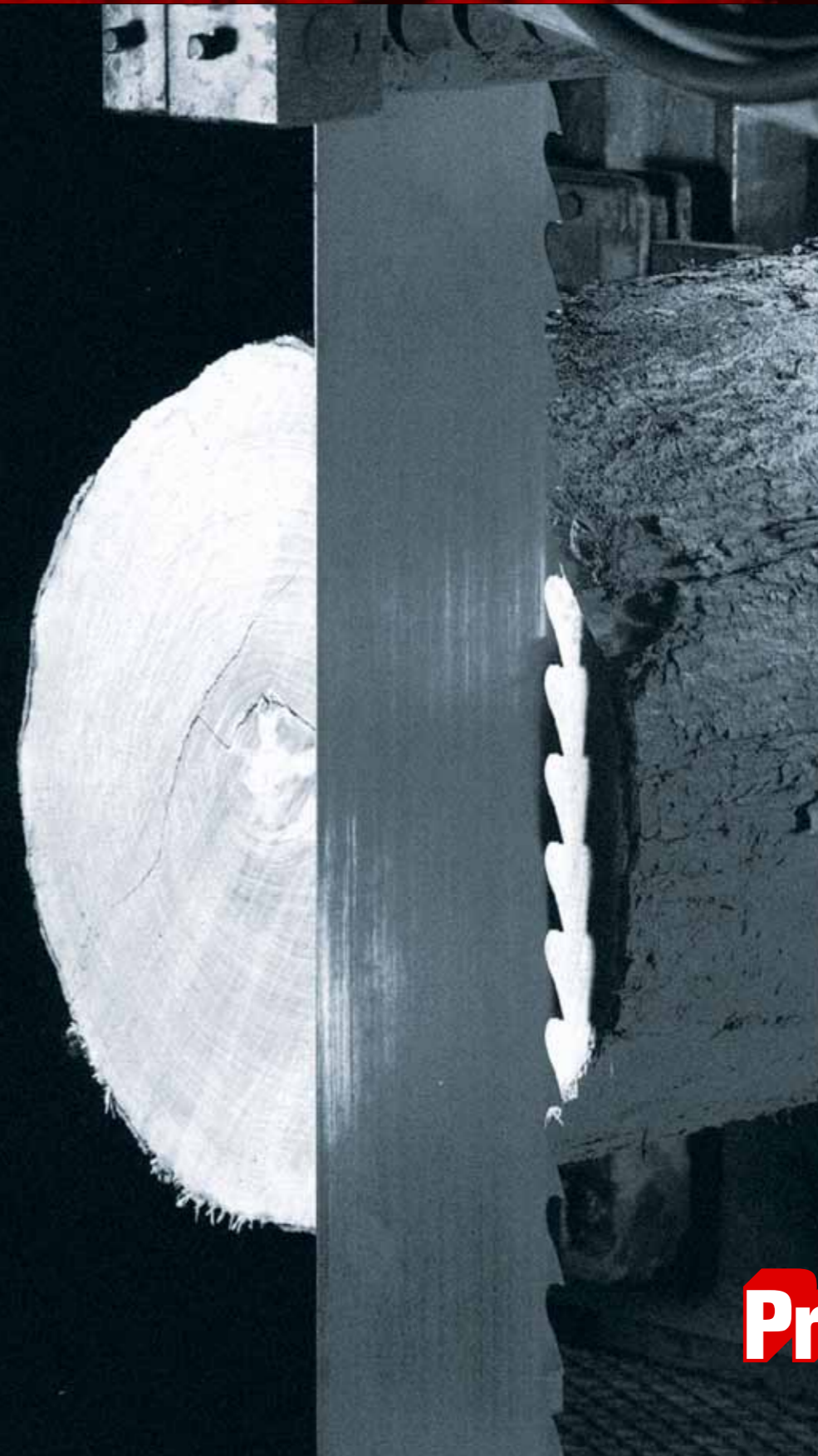

Primultini®

Primultini®

PRIMULTINI SpA - Viale Europa, 70 - 36035 Marano Vicentino (VI) Italy
Tel. +39 0445 560333 - Fax +39 0445 560334 - e-mail: info@primultini.it - web: www.primultini.it

SIF/SLF/SMF

COLONNA SEGATRONCHI
BAND SAW HEADRIG
MASCHINENSTÄNDER
BATI SCIE A GRUMES



● Struttura portante completamente in ghisa con volani a disco pieno di fusione bilanciati dinamicamente.

- Colonna con supporto volano superiore montato su guide e pattini a ricircolo di sfere che consentono di ottenere una reazione molto rapida e sensibile alle variazioni di tensione della lama.
- Guidalama dotato di pressore spingilama ad azionamento idraulico con doppio cilindro. Nella fase di taglio la lama viene spinta in fuori, consentendo una maggiore stabilità e quindi maggiori velocità di taglio; nella fase di ritorno rientra automaticamente.
- Guidalama, tendilama, riparo lama e dispositivo di frenatura azionati da cilindri oleodinamici. Inclinazione elettrica del volano superiore per la regolazione della sporgenza lama.
- La macchina è completamente chiusa rendendo inaccessibili tutte le parti pericolose. Una pulsantiera con selettore modale consente la regolazione della lama a ripari chiusi. Una finestra in policarbonato e un'illuminazione interna permettono il controllo della lama durante la regolazione. Un fincorsa con blocco magnetico, collegato a un dispositivo elettronico, impedisce l'apertura dei ripari mentre la lama è in movimento.
- Lubrificazione centralizzata con pompa manuale.
- Lubrificazione centralizzata della fascia volani e della lama.

OPZIONI

- Tappeto evacuazione scorzi.
- Inclinazione elettrica simultanea dei volani (di serie su SMF).
- Spruzzatore pulizia lama.
- Circolare pulitrice.

● Heavy-duty cast iron structure with solid flywheels also in cast iron at dynamic balancing.

- Top flywheel support is mounted on slides and ball sliding blocks, which allow a sensitive reaction to the changes of blade tension.
- Blade guide is equipped with hydraulically operated push guides with double cylinder. When cutting, the blade is pushed out in order to get a greater stability of the blade and higher cutting speeds; during the carriage return stroke, it goes back automatically.
- Blade guide, blade tension, blade protection and blade braking device are hydraulically operated. Electric inclination of the top flywheel to adjust the blade projection.
- The machine is completely enclosed so as to avoid access to dangerous parts. A push-button panel with a mode selector allows the blade adjustment without opening the protections. A polycarbonate window and the inside lighting allow to view the blade during its setting. A limit switch with magnetic lock, connected to an electronic device, prevents opening the protections when the blade is running.
- Centralized lubrication with manual pump.
- Centralized lubrication of blade and flywheel face.

OPTIONS

- Mat for slabs conveying.
- Simultaneous inclination of both flywheels by electric motor (standard on SMF).
- Sprayer for blade cleaning.
- Disk cleaning machine.

● Tragstruktur aus Guss, dynamisch ausgewuchtete Sägerollen aus Vollguss.

- Obere Sägerolle auf Kugelgleitführungen, die eine schnelle und sensible Reaktion auf die Änderung der Blattspannung ermöglichen.
- Hydraulisch mit Doppelzylinder betätigte Druckführungen für das Sägeblatt mit automatischer Abrückung beim Rücklauf des Blochwagens. Beim Schnittvorgang wird das Sägeblatt vorgerückt, um

grössere Stabilität zu ermöglichen und somit höhere Schnittgeschwindigkeiten zu erreichen.

- Sägeblattführung und -Spannung, Blattschutz und Bremsvorrichtung mittels Hydraulikzylinder betätigt. Elektrische Schwenkung der oberen Sägerolle für die Einstellung des Blattvorsprunges.
- Die Maschine ist verkleidet, alle gefährlichen Bestandteile sind geschützt. Mittels Knöpfen ist die Blattregulierung bei geschlossenem Schutz möglich. Ein Fenster (Polycarbonat) und die Innenbeleuchtung ermöglichen die Sicht auf das Sägeblatt während der Einstellung. Ein magnetischer Endschalter mit elektronischer Steuerung verhindert das Öffnen der Schutzvorrichtungen bei laufender Maschine.
- Zentralschmierung mittels Handpumpe.
- Zentralschmierung der Rollenblattauflage und des Sägeblattes.

OPTIONEN

- Angetriebenes Kettenbett für Würzelanläufe.
- Simultane, elektrische Schwenkung beider Sägerollen (serienmässig beim SMF).
- Wassersprühgerät für Blattreinigung
- Vorritzkreissäge.

● Structure entièrement en fonte, avec volants en fonte massive et équilibrés.

- Le support du volant supérieur est monté sur des glissières à billes. Ce procédé garantit une réaction très sensible aux changements des tensions de la lame.
- Le guide lame est rétractable grâce à la pression hydraulique par double vérin, il permet une vitesse de coupe importante ainsi que le dégagement automatique de la lame lors du recul du chariot.
- Le guide lame, la tension de la lame, la protection de la lame et le dispositif de freinage sont à commande hydraulique. Inclinaison électrique du volant supérieur pour régler la saillie de la lame.
- La protection au niveau de la sécurité du bâti est complète, de façon à rendre inaccessibles toutes les parties dangereuses. Un clavier à touches permet de régler la lame avec le capotage de protection fermé. Une fenêtre en polycarbonate et un éclairage intérieur permettent de contrôler la lame pendant son réglage. Un fin de course avec contact magnétique, raccordé à un dispositif électronique, empêche l'ouverture des caches de protection quand la lame est en rotation.
- Lubrification centralisée avec une pompe manuelle.
- Lubrification centralisée de la lame et des frettes des volants.

OPTIONS

- Tapis d'éjection pour dosses.
- Inclinaison électrique simultanée des deux volants (standard sur SMF).
- Nettoyage de la lame par pulvérisation.
- Disque de nettoyage.



Primultini