

• FÖRDERER • HACKER • MÜHLEN • FLAKER • SIEBE
KOMPLETTE ANLAGEN • ERDENDENREDUZIERE
SIEBE • FLAKER • FÖRDERER • HACKER • MÜHLEN
FÖRDERER • HACKER • MÜHLEN • FLAKER •
• ERDENDENREDUZIERE
LAGEN • FÖRDERER

Re-Chipper

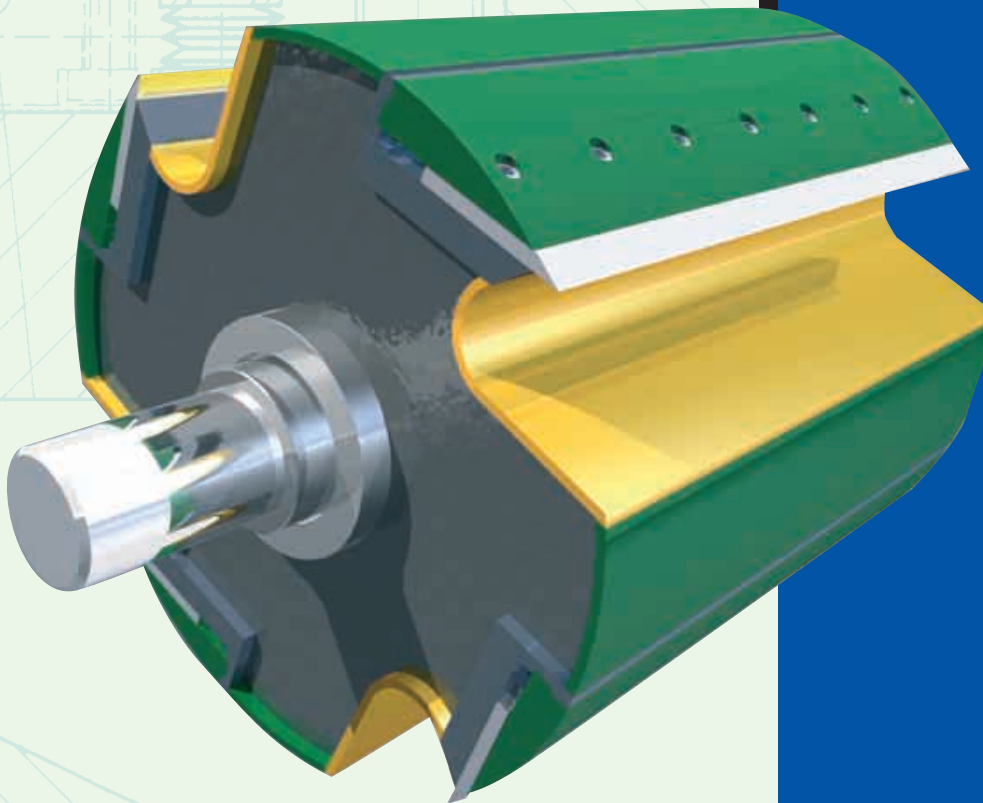

**BRUKS KLÖCKNER -
Der Name
für Qualität**



BRUKS KLÖCKNER

WOOD TECHNOLOGY

*BRUKS KLÖCKNER – einer der weltweit
führenden Hersteller von Ausrüstungen für
die Zellstoff-, Platten- und Recycling-
industrie sowie Entsorgung von Restholz in
Sägewerken.*

Re-Chipper

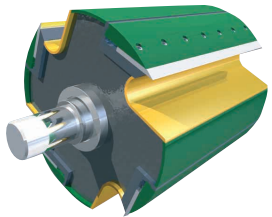

Rotorkonstruktion

Die Rotorausführung basiert auf dem jahrzehntlang bewährten BRUKS KLÖCKNER-Trommelhacker-Prinzip und ist tausendfach bewährt. Hack- und Gegenmesser sind mehrfach nachschleifbar.

Gleichmäßiges Hackgut

Die Granulatgröße wird bestimmt durch die Anzahl der Hackmesser, die Siebgeometrie sowie die Spanbegrenzung und die Schnittgeschwindigkeit. Dadurch wird die Produktion eines gleichmäßigen Hackgutes gewährleistet.

Einsatzgebiete

Das ideale Einsatzgebiet des BRUKS KLÖCKNER-Re-Chippers ist die Nachzerkleinerung von:

- Überlängen von Siebmaschinen
- Stücker Holzabfällen
- Brettkappungen
- Rundholzkappungen
- Gatterfransen
- Rinde
- Schälspänen

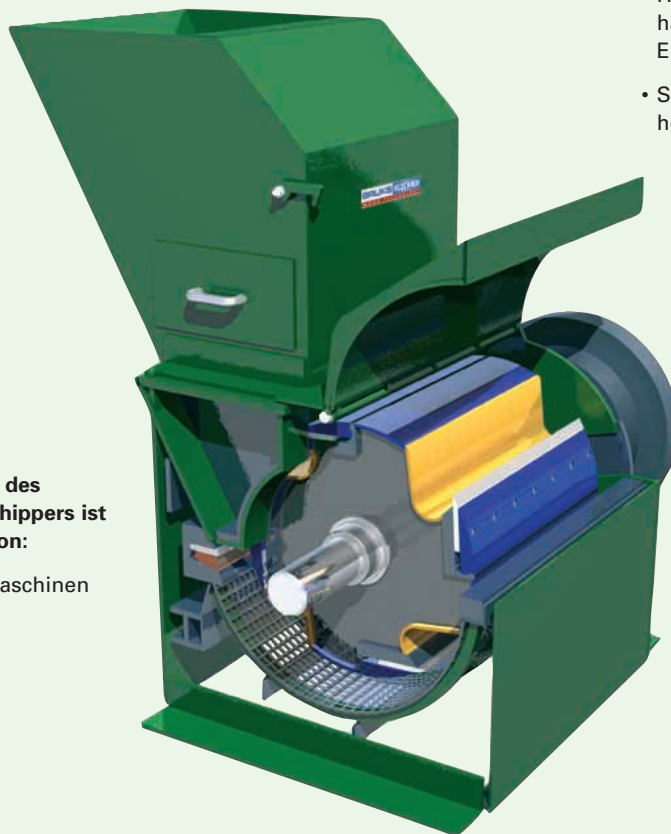

Technische Merkmale

- Einfache Bedienung
- Hackmesser-Einstellung außerhalb der Maschine durch Einstelllehre
- Standard-Hackmesser aus hochwertigem Messer Stahl

Produktvorteil:

Robuste Bauweise

Geringe Wartung

Effizienter Einsatz

Type BK-RC	Rotor- Ø	Messeranzahl Stück	Leistung rm/h	Kraftbedarf kW	Gewicht ca. kg
100 x 400	300	2-4	2 - 4	11 - 22	650
200 x 400	450	2-4	5 - 8	22 - 45	900
200 x 600	450	2-4	5 - 10	22 - 45	1000
300 x 600	580	2-4	10 - 18	45 - 90	1600
300 x 800	580	2-4	12 - 20	45 - 90	1800
400 x 600	700	2-4	15 - 20	55 - 160	2300
400 x 800	700	2-4	18 - 25	55 - 160	2600
400 x 1000	700	2-4	20 - 35	55 - 160	3000
500 x 800	1000	2-4	20 - 40	75 - 250	3300
500 x 1000	1000	2-4	25 - 50	75 - 250	3700
500 x 1200	1000	2-4	30 - 60	75 - 250	4200

BRUKS KLÖCKNER AB
Box 46
S - 82010 Arbrå
Tel: +46 (0) 278 6425 00
Fax: +46 (0) 278 6425 20
info@bruks.com

BRUKS KLÖCKNER GmbH
Grabenstraße 3
D - 57647 Hirscheid-Nistertal
Tel: +49 (0) 26 61-2 80
Fax: +49 (0) 26 61-2 81 80
info@bruks-kloekner.de



BRUKS KLÖCKNER Inc.
5975 Shilo Road, Suite 109
Alpharetta, GA 30005
Tel: +01 678-994-0024
Fax: +01 678-994-0025
info@bruks-klockner.net

www.bruks-klockner.com